

電動・ロールスラット80・レールガイドタイプ (セルフスタンドタイプ / cover panels on the guide rails)

Type E80A6-SS

2018.11

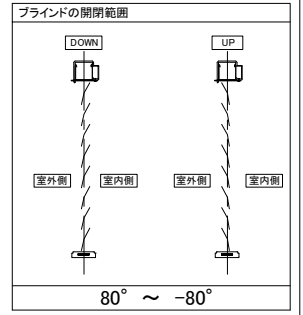
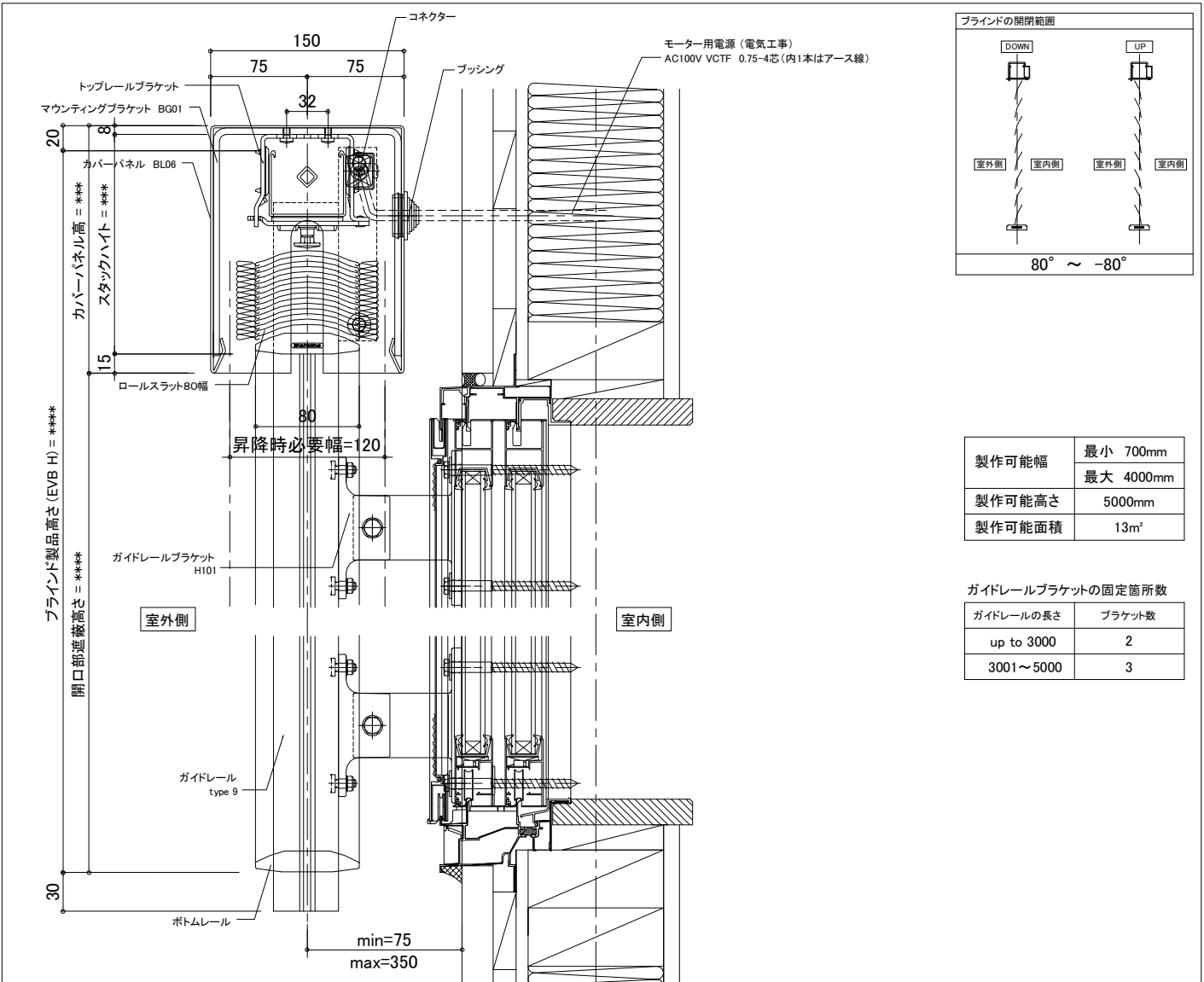

製作可能幅	最小 700mm
	最大 4000mm
製作可能高さ	5000mm
製作可能面積	13m ²

ガイドレールブラケットの固定箇所数

ガイドレールの長さ	ブラケット数
up to 3000	2
3001~5000	3

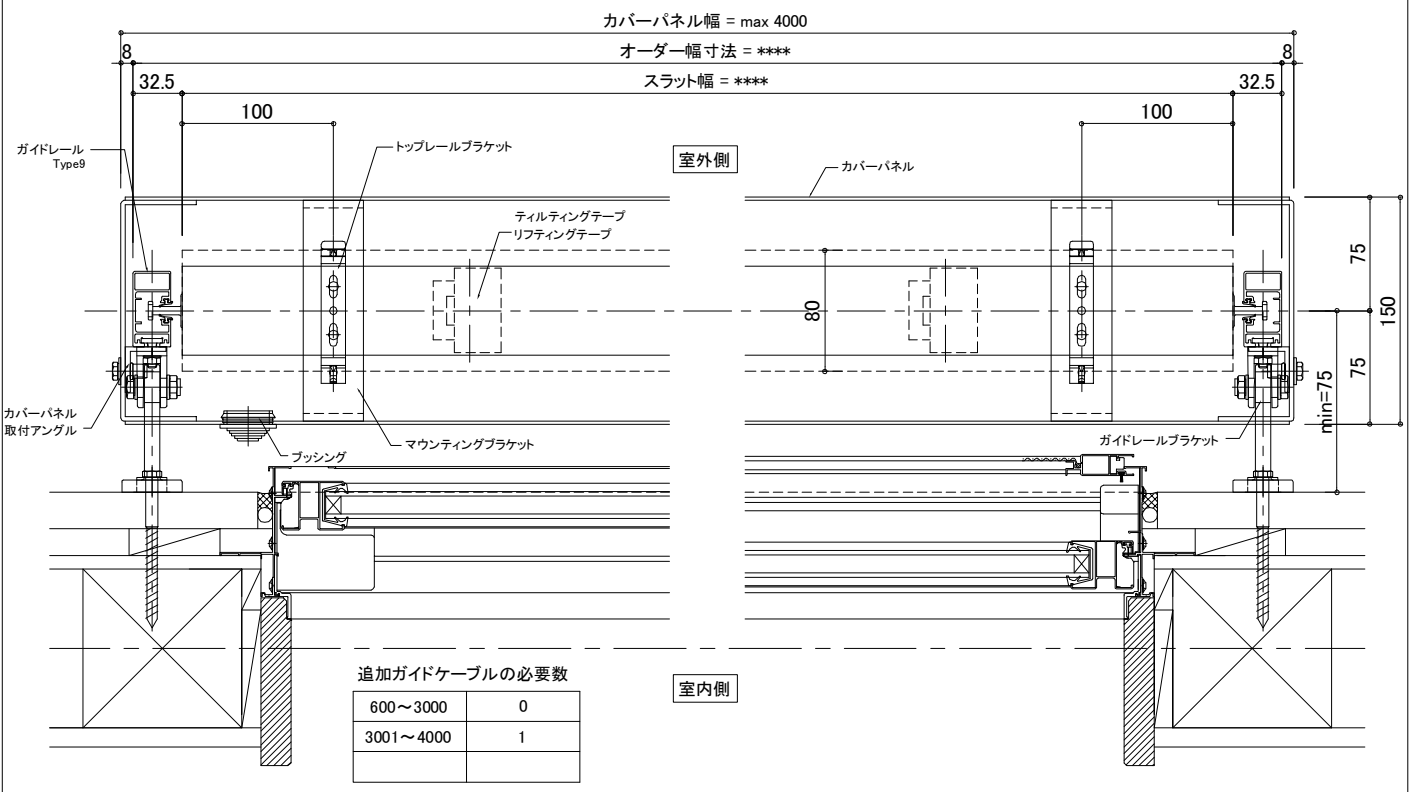

追加ガイドケーブルの必要数

600~3000	0
3001~4000	1